

INSTRUCTIONS FOR USE AND INSTALLATION OF THE MOBILE WASHBASIN RPTH-230 (NR bsc)

Mobile washbasin – washbasin installation

Installation based on picture instructions

Mobile washbasin with water heater RPTH-230 (NR bcs)

Capacity of dirty water tank - 10l

Clean water tank capacity - 10l

Heater power supply - 230V 50Hz 300W

Water temperature from + 10°C to + 60°C (thermostat control in the heater)

Operating temperature from + 3°C



THERMOSTAT

Preparing the device for first use

Twist the cabinet and install the top tank and sink according to the instructions.

Before turning on the device, please fill the upper tank with clean water.

Insert a flexible drain pipe into the lower tank. Connect the device to the power supply.

Usufruct

To use water, unscrew the tap set above the chamber. For hot water intake allow to heat. If the water is too warm, reduce the temperature of the water on the thermostat setting knob.

Do not turn on the thermostat if there is no water in the top a tank with clean water!!! This threatens to damage the heater.

Dispose of wastewater from the lower tank in accordance with the recommendations of sanitary services and current regulations.

In order for the clean water in the tank not to change its properties, it is recommended to use a water decontamination tablet, e.g. MICROPUR.

Cleaning tanks with a disinfectant, e.g. PURA TANK, is recommended before each water change.

In case of soiling surfaces, clean with non-scratching agents.

In case of failure, disconnect the device from the power supply and contact the service – service@sanitobi.com

	Separate waste collection. This product must not be disposed of in normal waste containers. It is the user's responsibility to take the old device to a designated collection point for the recycling of waste electrical and electronic equipment.
	First class electrical protection. Connect only to a grounded socket.
	Do not repair yourself. Service at the manufacturer's designated service centers.
	Operating temperature range of the device: From +3°C to +40°C.
	For indoor use

WARRANTY CARD

Warranty period: 2 years from the date of sale shown on the invoice. Equipment Name: Mobile sink

Model: **RPTH-230 (NRx)**

Supplier/Guarantor: SANITOBİ TRADING sp. z o.o.

1. Liability under the guarantee covers defects caused by causes attributable to in sold equipment. As part of the guarantee, the Guarantor is obliged to provide free of charge removal of physical defects.
2. The guarantor grants a guarantee with free service for a period of 12 months from the date issuing a guarantee.
3. The warranty covers all elements of the delivered equipment together with the equipment, excluding consumables subject to normal wear and tear Operation.
4. As part of the guarantee granted, the Guarantor provides technical service and may not refuse replacement of a defective part with a new one, if its repair does not guarantee the correct one operation of the equipment.
5. In the case of 3 warranty repairs of the same component, the Guarantor will be obliged to replace the repaired component with a new one, free from defects.
6. Acceptance of the notification to the service and taking action to repair will take place within 3 business days from the date of sending information about the defect by the User. Performing the repair within the next 7 working days from the date of physical receipt of the equipment, and if it is necessary to import spare parts within 14 working days from the date of notification of the repair.
7. Transport of damaged equipment to the Guarantor's headquarters and back is provided by the User.
8. The Guarantor shall provide full authorized warranty service of the subject of the order.
9. If the user requests only spare parts and resigns from the service, the repair costs charge the user. The damaged spare part must be sent back to the service.
If the spare part is not returned within 7 days of receiving the shipment with the new part
The user loses the warranty on the device.
10. In the case of equipment repair, the warranty period referred to in paragraph 2 and paragraph 3 SEAL OF THE GUARANTOR is extended by the time the equipment remains repaired. In the case of repairs involving with the replacement of parts, the term of guarantee and warranty for replaced parts is equal to the periods for which referred to in paragraph 2 and paragraph 3.
11. The Parties allow for the delivery of equipment requiring repair, through the provider of transport services, at the expense and risk of the User.

SANITOBİ TRADING Sp. z o. o.
ul. Okuniewska 93, 05-070 Sulejówiek
NIP: 822-241-30-43 REGON: 540363233
KRS: 0001142740

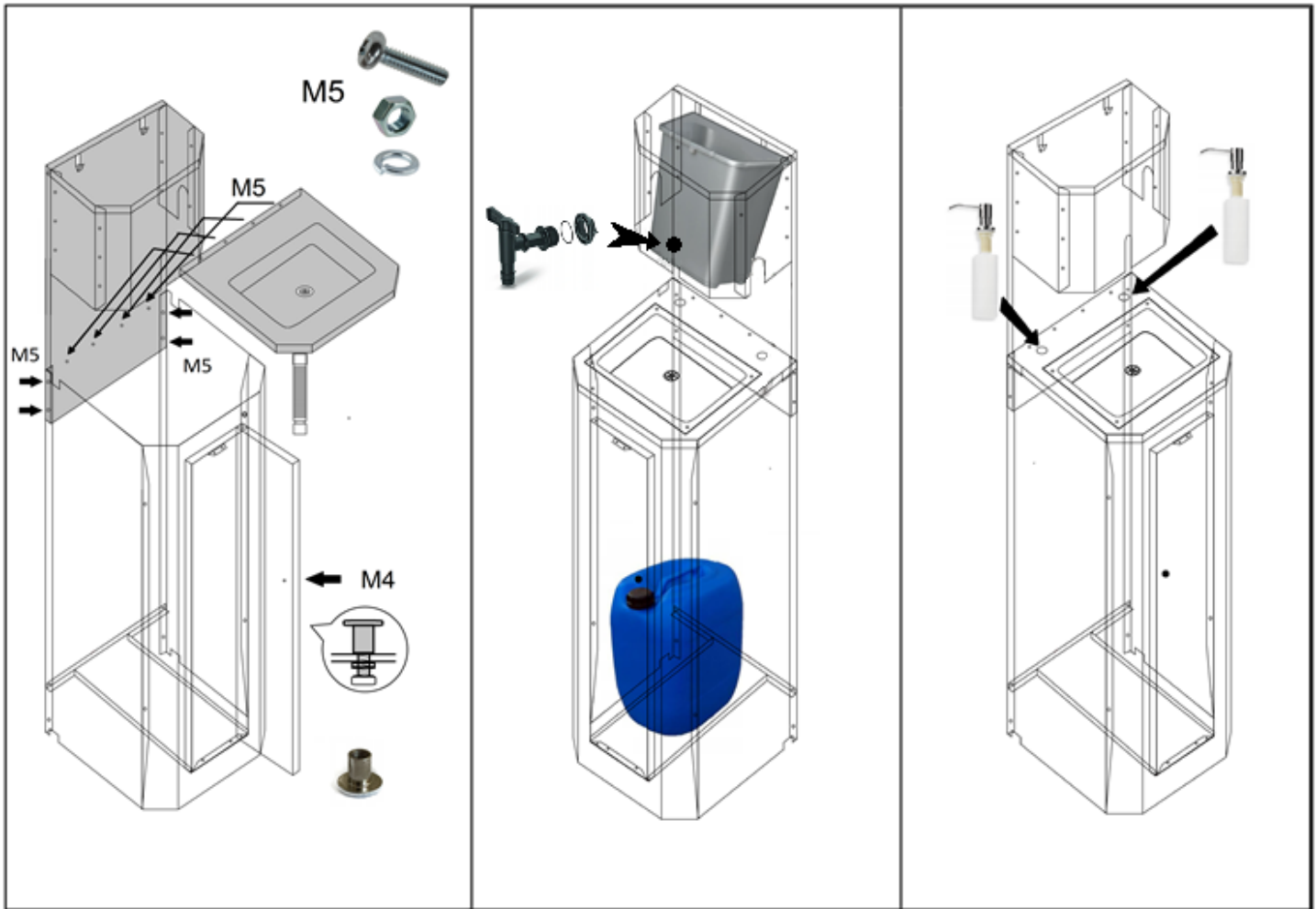

Sulejówek 01.01.2025

DEKLARACJA ZGODNOŚCI WE

Dwie ostatnie cyfry roku naniesienie oznaczenia CE - 25
(two last digits of the year of affixing the CE mark)

01/A/2025

Upoważniony przedstawiciel:	nazwa SANITObi TRADNiG SP. z o.o.
BARTOSZ RÓŻYCKI	adres ul. Okuniewska 93 05-070 Sulejówek VAT ID: 8222413043
producenta: SANITObi TRADNiG SP z o.o.	nazwa Okuniewska 93
	adres 05-070 Sulejówek POLAND

oświadcza, że wyrób:

nazwa: Umywalka mobilna z podgrzewaczem wody
typ / model: RPTH-230 NRx

spełnia wymogi następujących norm i norm zharmonizowanych:
(and meets the essential requirements of the following directives)

PN-EN 203-1:2014-05 PN-EN 203-2:10:2007

oraz spełnia wymogi zasadnicze następujących dyrektyw:
(and meets the essential requirements of the following directives)

- 2004/108/WE** DYREKTYWA 2004/108/WE PARLAMENTU EUROPEJSKIEGO I RADY z dnia 15 grudnia 2004 r. w sprawie zbliżenia ustawodawstwa Państw Członkowskich odnoszących się do kompatybilności elektromagnetycznej oraz uchylająca dyrektywę 89/336/EWG.
- 2014/35/WE** DYREKTYWA 2014/35/UE PARLAMENTU EUROPEJSKIEGO I RADY z dnia 26 lutego 2014 r. w sprawie sprzętu elektrycznego niskonapięciowego, zmieniająca dyrektywę 2006/95/WE.
- 2004/108/WE** Directive 2004/108 / EC of the European Parliament and of the Council of 15 December 2004 on the approximation of the laws of the Member States relating to electromagnetic compatibility and repealing Directive 89/336 / EEC
- 2014/35/WE** Directive 2014/35 / EC of the European Parliament and of the Council of February 26, 2014 relating to low voltage electrical equipment and amending Directive 2006/95 / EC

Osoba upoważniona do przygotowania i przechowywania dokumentacji technicznej: BARTOSZ RÓŻYCKI
(person authorized to prepare and keep the technical documentation)

Niniejsza deklaracja zgodności jest podstawą do oznakowania wyrobu znakiem **CE**
This declaration of conformity is the basis for marking the product with the CE mark

Deklaracja ta odnosi się wyłącznie do maszyny w stanie w jakim została wprowadzona do obrotu i nie obejmuje części składowych dodanych przez użytkownika końcowego lub przeprowadzonych przez niego późniejszych działań
(This declaration relates exclusively to the machinery in the state in which it was introduced to the market, and excludes components which are added by the end user or carried out by the subsequent actions)

First name Surname: **Imię i nazwisko**
Sulejówek 01.01.2025

SANITObi TRADNiG Sp. z o.o.
ul. Okuniewska 93, 05-070 Sulejówek
NIP: 822-241-30-43 REGON: 540363233
KRS: 0001142740

NARODOWY INSTYTUT ZDROWIA PUBLICZNEGO
- PAŃSTWOWY ZAKŁAD HIGIENY
NATIONAL INSTITUTE OF PUBLIC HEALTH
- NATIONAL INSTITUTE OF HYGIENE

ZAKŁAD HIGIENY ŚRODOWISKA
DEPARTMENT OF ENVIRONMENTAL HYGIENE

24 Chocimska 00-791 Warszawa • Phone (22) 5421354; (22) 5421349 • Fax (22) 5421287 • e-mail: sek-zhk@pzh.gov.pl

ATEST HIGIENICZNY HK/W/0481/01/2015
HYGIENIC CERTIFICATE ORYGINAL

Wyrób / product: Uszczelka typu o-ring o wymiarach ø 20 - ø 90
Uszczelki do rur PVC o wymiarach ø 90 – ø 160
Uszczelki płaskie do zasuw wodociągowych

Zawierający / containing: kauczuk naturalny SMR 10, kauczuk SBR, inne składniki zgodnie z dokumentacją wnioskodawcy

Przeznaczony do / destined: stosowania jako uszczelnienia w instalacjach do przesyłania wody przeznaczonej do spożycia przez ludzi

Wymieniony wyżej produkt odpowiada wymaganiom higienicznym przy spełnieniu następujących warunków / is acceptable according to hygienic criteria with the following conditions:

Atest nie obejmuje oceny podatności wyrobów na tworzenie się biofilmu
Atest nie dotyczy parametrów technicznych wyrobu/hygienic certificate does not apply to technical parameters of the product.

Wydawca / producer: P.P.H.U. „JOTGUM” Juliusz Ryszard Sendliwski
62-002 Suchy Las
ul. Szkołna 74

Niniejszy dokument wydano na wniosek / this certificate issued for: Zakład Wytobów Gumowych „Wulgum”
91-384 Łódź
ul. Trawiasta 3

Atest może być zmieniony lub unieważniony po przedstawieniu stosownych dowodów przez którąkolwiek stronę. Niniejszy atest traci ważność po 2020-07-09 lub w przypadku zmian w recepturze albo w technologii wytwarzania wyrobu.
The certificate may be corrected or cancelled after appropriate motivation. The certificate loses its validity after 2020-07-09 or in the case of changes in composition or in technology of production.

Data wydania atestu higienicznego: 9 lipca 2015
The date of issue of the certificate: 9th July 2015

Kierownik Zakładu Higieny Środowiska
[Signature]
Dr Beata Krogulska

Reprodukowanie, kopiowanie, fotografowanie, skanowanie, digitalizacja Atestu Higienicznego w celach marketingowych bez zgody NIZP-PZH jest zabronione

www.pzh.gov.pl



Wandel Packaging Group Blow Moulding GmbH, Alleeinstrasse 27, 72084 Neckarhalbinsel
UNIPAK Agnieszka Skorzupska
ul. Bolesława Prusa 12
69-200 Sulęciszyn
POLSKA

Opisował: Thomas Handeł
TEL: +49 (0) 712718 02-37
FAX: +49 (0) 712718 02-48
E-mail: thomas.haendel@wandelgroup.com
Data: 15.02.2021

DEKLARACJA ZGODNOŚCI Z PRAWEM W SEKTORZE ŚRODKÓW SPOŻYWCZYCH

Produkt: kanister z tworzywa sztucznego 2,5 SK 7 natur 120g H48 UN

Państwa numer materiału: nie dotyczy

Ten produkt jest zgodny z następującymi przepisami prawnymi lub zaleceniami:

1. Przepisy UE:

- Rozporządzenie ramowe UE w sprawie materiałów i wyrobów przeznaczonych do kontaktu z żywnością (WE) nr 1831/2004
- Rozporządzenie (WE) nr 2023/2006 w sprawie dobrej praktyki produkcyjnej w odniesieniu do materiałów i wyrobów przeznaczonych do kontaktu z żywnością
- Rozporządzenie (WE) nr 10/2011 z późniejszymi zmianami:
 - Zmiana: rozporządzenie wykonawcze (UE) nr 321/2011 z dnia 1 kwietnia 2011 r.
 - Zmiana: rozporządzenie (UE) nr 1282/2011 z dnia 28 listopada 2011 r.
 - Zmiana: rozporządzenie (UE) nr 1183/2012 z dnia 30 listopada 2012 r.
 - Zmiana: rozporządzenie (UE) nr 202/2014 z dnia 3 marca 2014 r.
 - Zmiana: rozporządzenie (UE) nr 805/2014 z dnia 8 sierpnia 2014 r.
 - Zmiana: rozporządzenie (UE) nr 2016/174 z dnia 5 lutego 2016 r.
 - Zmiana: rozporządzenie (UE) nr 2017/752 z dnia 24 kwietnia 2017 r.
 - Zmiana: rozporządzenie (UE) nr 2017/1416 z dnia 24 sierpnia 2017 r.
 - Zmiana: rozporządzenie (UE) nr 2017/988 z dnia 17 czerwca 2019 r.
 - Zmiana: rozporządzenie (UE) nr 2018/79 z dnia 18 stycznia 2018 r.
 - Zmiana: rozporządzenie (UE) nr 2018/213 z dnia 12 lutego 2018 r.
 - Zmiana: rozporządzenie (UE) nr 2018/831 z dnia 5 czerwca 2018 r.
 - Zmiana: rozporządzenie (UE) nr 2019/37 z dnia 10 stycznia 2019 r.
 - Zmiana: rozporządzenie (UE) nr 2019/988 z dnia 17 czerwca 2019 r.
 - Zmiana: rozporządzenie (UE) nr 2019/1338 z dnia 8 sierpnia 2019 roku
 - Zmiana: rozporządzenie (UE) nr 2020/1245 z dnia 2 września 2020 roku



TUMACZENIE UWIERZYTELNIŁOŚĆ JĘZYKA NIEMIECKIEGO
Deklaracja zgodności z prawem w sektorze środków spożywczych
Kanister z tworzywa sztucznego 2,5 SK 7 natur 120g H48 UN

2. Krajowe przepisy i zalecenia

- Przepisy niemieckie:
- Kodeks artykułów żywnościowych i paszowych (LFGB) §§ 30 i 31
 - Rozporządzenie w sprawie materiałów i wyrobów przeznaczonych do kontaktu z żywnością z dnia 23 grudnia 1997 r. z późniejszymi zmianami
 - Zalecenia BfR (jedn. tłumacze: Federalny Instytut Oceny Ryzyka) (np. IX do barwienia)

Przepisy spoza UE:

- FDA

3. Warunki użytkowania i przestrzeganie wartości granicznych

Specyfikacja dotycząca przewidzianego stosowania lub ograniczenia:

- Długotrwale przechowywanie żywności wodnej, kwaśnej, alkoholowej i tłustej; w temperaturze pokojowej lub niższej, w tym ogrzewanie w temperaturze 70 °C do 2 godzin lub ogrzewanie w temperaturze 100 °C przez maksymalnie 15 minut.

Przetostawione warunki stosowania z najwyższym możliwym napięciem/obciążeniem (OML):

- Globalne migracje:
- 3% kwas octowy 10 d 40 °C
 - 50% etanol 10 d 40 °C
 - 95% etanol 10 d 40 °C
 - Oliewa z oliwek 40 °C 10 d 40 °C

Testy sensoryczne:

- woda słodowa 10 d 40 °C

Stosunek powierzchni / objętość, na podstawie którego określono zgodność produktu, wynosi 750 cm² / l.

Globalne wartości migracji znajdują się poniżej ustawowej wartości granicznej (dla powyższych warunków użytkowania).
Badania przeprowadzono zgodnie z art. 17 i 18 rozporządzenia (UE) nr 10/2011 w połączeniu z załącznikiem V.

Informacje o substancjach objętych ograniczeniami i / lub specyfikacjami surowca (wartość SML lub OM):

- nie dotyczy

Informacje o substancjach z ograniczeniami i / lub specyfikacjami w kolorze granulatu (wartość SML lub OM):

- nie dotyczy

Dodatki o podwójnym zastosowaniu w surowcu:

- E 470a sole wapniowe kwasów tłuszczowych

Dodatki podwójnego zastosowania w granulacie kolorowym:

- nie dotyczy



TUMACZENIE UWIERZYTELNIŁOŚĆ JĘZYKA NIEMIECKIEGO
Deklaracja zgodności z prawem w sektorze środków spożywczych
Kanister z tworzywa sztucznego 2,5 SK 7 natur 120g H48 UN

4. Dalsze deklaracje zgodności

W powyższym produkcie nie ma następujących substancji:

- bisfenol A
- plastifikator: ftalan; BADGE, NOGE
- genetycznie modyfikowane organizmy (GMO)
- halogeny
- nanotechnologia
- silikony
- fumaran dimetylu
- PVC
- lateks
- alergeny
- materiały konfliktowe zgodnie z rozporządzeniem (UE) 2017/821

Nasza produkty nie są badane na zawartość w / w substancji. Nasza deklaracja dotyczy pisemnych potwierdzeń od naszych dostawców.

Wymieniony produkt jest zgodny z następującymi dyrektywami:

- metale ciężkie zgodnie z dyrektywą UE 84/62 / WE w sprawie opakowań

6. Podsumowanie

Nie ma zastrzeżeń dotyczących stosowania produktu przy wytwarzaniu towarów konsumpcyjnych w rozumieniu rozporządzenia ramowego UE (WE) nr 1831/2004.

Zastosowane surowce i kolorowe granulaty są zgodne z rozporządzeniem (UE) nr 10/2011.

To potwierdzenie dotyczy dostarczonego przez nas produktu zgodnie z opisem. Rozporządzenie (UE) nr 10/2011 zawiera wyłączenie dotyczące wyboru wskaźników badania, które mają być stosowane dla różnych produktów spożywczych. Zgodnie z tym, jeśli przestrzegane są określone warunki kontaktu z żywnością, produkt ten spełnia wymagania tych wyliczonych corocznie pakowania towarów. Użytkownik musi sam przekonać się o przydatności produktu do zamierzonego wypiekania, które wykracza poza wymagania przepisów prawnych.

W szczególności zwraca się uwagę na fakt, że podczas drukowania nie może dojść do kontaktu farby drukarskiej z żywnością.

Niniejsza deklaracja jest ważna przez dwa lata.

Wandel Packaging Group Blow Moulding GmbH

L.V. Thomas Handeł

Niniejsza deklaracja została utworzona elektronicznie i dlatego nie jest podpisana.

Na tym tłumaczenie zakończono.

Ja, Tłumacz Przełożony Języka Niemieckiego nr 19184164, Ina Szafrankowa, zawiadamiam zgodnie niniejszego tłumaczenia z treści przedmiotowego mi oryginału dokumentu w języku niemieckim. REPERTORIUM nr 09/2013-2021 Białka, dnia 30 marca 2021r.



Troubleshooting.	
Symptoms	Activities
The heater does not heat up but the indicator light is on	Check the thermostat settings, increase the temperature by turning the thermostat knob clockwise.
The heater does not heat, the indicator light does not light up	Check the thermostat settings and increase the temperature by turning the thermostat knob clockwise. Check the power supply to the outlet the appliance is plugged into. Check that the heater and faucet are properly installed. Adjust the seals.
Top tank is leaking	Check that the heater and faucet are properly installed. Adjust the seals.
The lower tank is overflowing	Regularly check the level of dirt in the tank and empty the lower tank.
The water in the upper reservoir smells bad.	If the water is not changed for more than 3 days, it is recommended to use water disinfection tablets in the upper tank.